

Vaciasacos

Equipo descargador



Aplicación

El equipo Vaciasacos permite el manejo y la dosificación manual de una forma ergonómica para el operario, de productos sólidos alimentarios como azúcar, harina, sal, con granulometrías similares, almacenados en sacos o bolsas prepesadas de aproximadamente 25 kg.

Se utilizan para ingredientes minoritarios dentro de un proceso de producción.

Permiten la introducción de diferentes productos en una línea de producción (multiproducto).

Tiene otro tipo de aplicaciones fuera de la alimentación relacionado con cualquier tipo de material sólidos en polvo.

Principio de funcionamiento

El equipo se trata de una tolva de recepción con un sistema de captación de polvo para reducir la creación de nubes de polvo durante la carga de este.

La tapa dispone de un cierre y unos amortiguadores a modo de seguridad que impiden el cierre de la tapa de forma involuntaria.

Para facilitar el vaciado de la tolva de recepción y el transporte de la materia prima que contiene a los puntos de consumo se disponen de un vibrador y una válvula rotativa, en función del producto y de la aplicación del equipo se dispone de distintas opciones y componentes como envío directo, válvulas mariposas, extractores y/o cernedores. Estos elementos permiten el transporte bien por vacío o por presión positiva.

Diseño y características

Cilindros neumáticos como sistema de seguridad para el cierre de la tapa del equipo.

Rejilla de protección en el interior del equipo.

Ventilador a modo de sistema de captación de polvo con una cesta filtrante.

La cesta filtrante está formada por un filtro de poliéster.

Deflector de acero inoxidable que conduce la nube de polvo generada durante la carga al interior del propio equipo.

Caudales vaciasacos con válvula rotativa o transporte directo 3 TN/h*

*Los caudales dependen siempre del producto utilizado y de las condiciones de la instalación

Diseño y características

Tipos de materia prima: harina, almidón, hoja, grano, azúcar y sal.

Detector de nivel para solidos.

Vibrador neumático para facilitar el trasiego de la materia prima.

Presurización de los componentes de extracción siempre que la materia prima sea azúcar o sal.

Especificaciones técnicas

Piezas en contacto con el producto	AISI 316
Resto de materiales	AISI 304
Protecciones	AISI 316
Juntas en contacto con el producto	Silicona celular TR08 FDA

Acabado superficial:

Interno 2B, con soldaduras quitas y pulidas $Ra \leq 0,8 \mu m$

Externo 2B, con soldaduras cepilladas

Límites de operación:

Capacidades 90 L y 200 L

Presión trabajo Atmosférica

Temperatura de trabajo Ambiente (equipo sin camisa)

Se recomienda la instalación de los equipos descargadores en un área con humedad controlada y sin flushing.

Opciones

Válvulas rotativas desmontables y sanitarias.

Tamizador micros en la descarga del vaciasacos.

Sistema de extracción: colocación extractor o cernedor.

Marcado ATEX diferente del standard.

Consultar en caso de otras configuraciones y productos.

Vaciasacos

Equipo descargador

Dimensiones equipo Vaciasacos 90 L con rotativa ERS-200

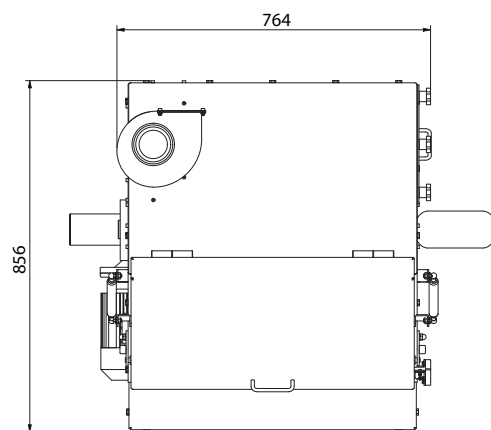
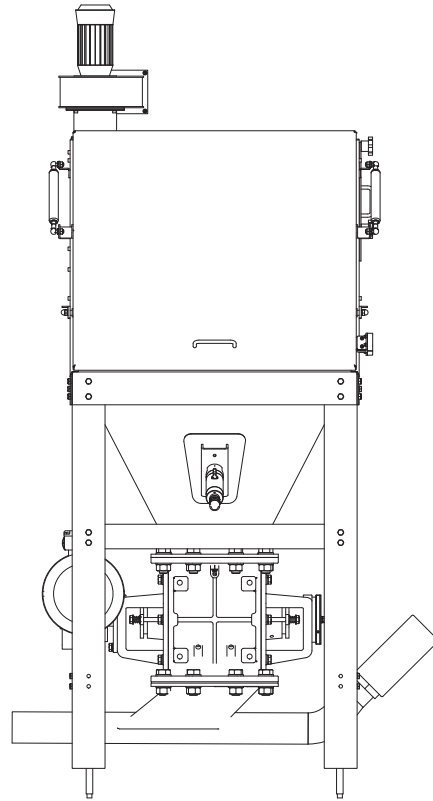
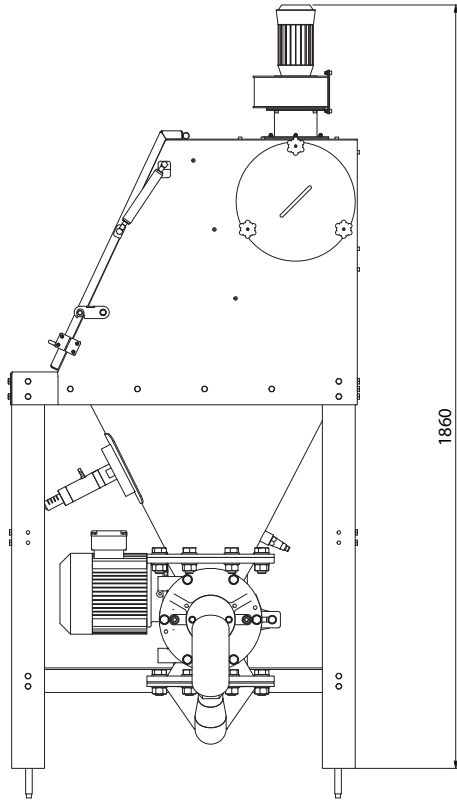

Vaciasacos

Equipo descargador

Dimensiones equipo Vaciasacos 200 L con rotativa ERS-200

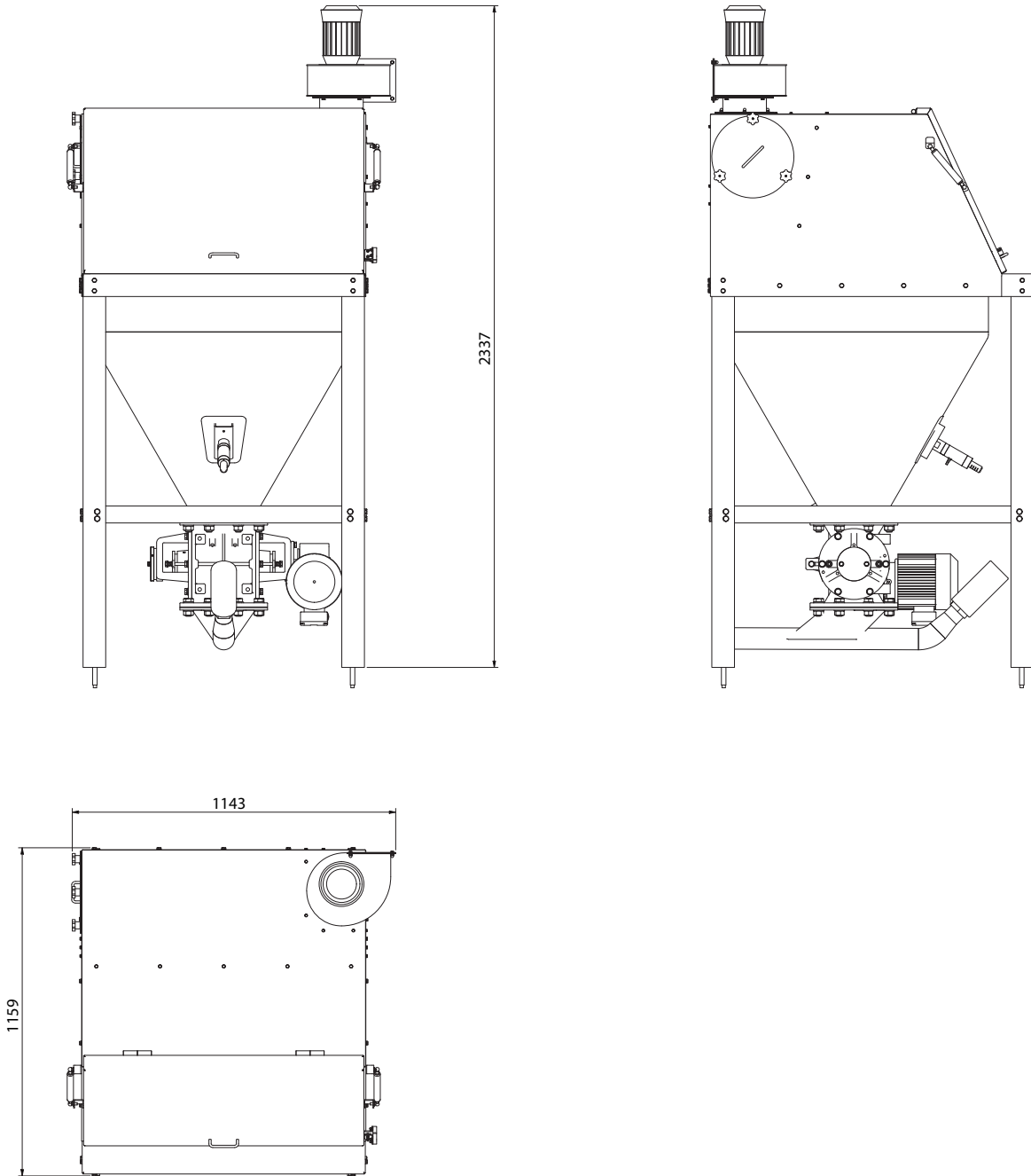

Vaciasacos

Equipo descargador

Dimensiones equipo Vaciasacos 90 L de envío directo

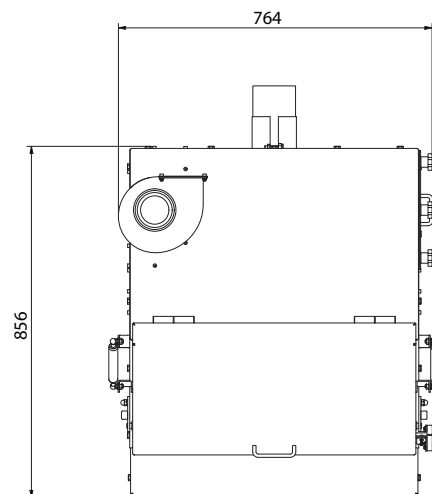
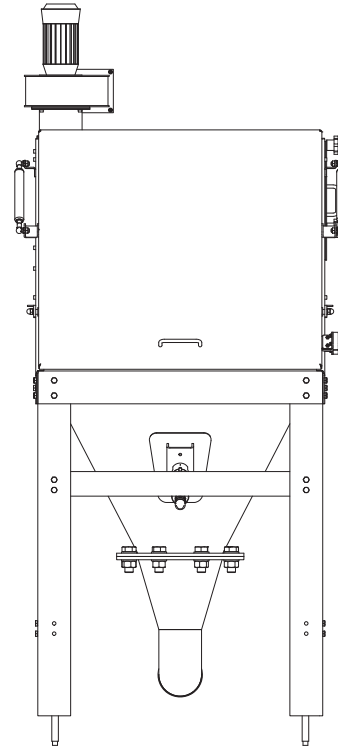
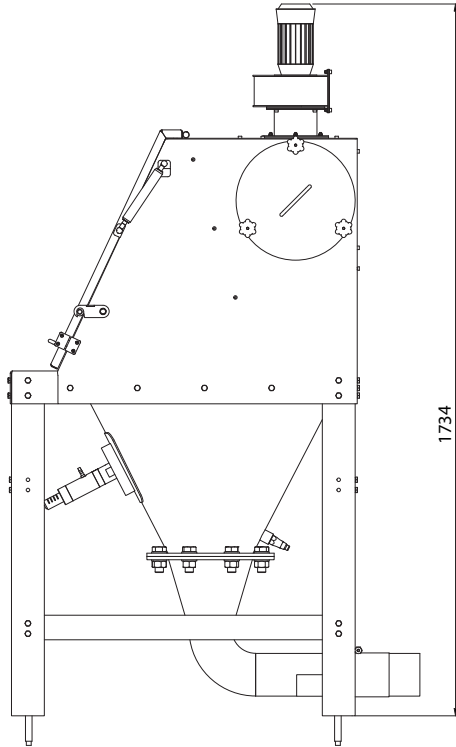

Vaciasacos

Equipo descargador

Dimensiones equipo Vaciasacos 200 L de envío directo

